

出張! 家庭の防災教室

自分や家族の命を地震から守るために

平成24年内閣府の全国被害想定では

もし「南海トラフ巨大地震」が発生すると……

建物被害で
死者約8.2万人

耐震化率79%
家具固定率26%



建物耐震化率、家具固定率を
100%にすると

約1.5万人に減少

火災で
死者約1万人



電気火災の防止、初期消火
成功率を向上させると

約300人に減少

津波で
死者約23万人



全員が発災後すぐに避難を開始し、既存の津波避難ビルを有効活用すると

約4.6万人に減少

さあはじめましょう!

名古屋市消防局

地震発生時の行動ポイント

家の中

まずわが身の安全



戸を開け、まず出口の確保



火の始末はあわてずに



あわてて外にとび出さな



火がでたらすぐに初期消火



正しい情報収集を



外出中

デパートやスーパーにいたら

- ①店員の指示に従って行動する
- ②エレベーターは使わない
- ③階段や出口に殺到しない



車を運転していたら

- ①急ブレーキを避け、道路の左側に車を止める
- ②カーラジオで情報を聞き、規制に従って行動する
- ③避難するときは、エンジンを止めてキーはつけたままで（ドアロックもしない）



イザ減災!! 自助力アップ to 地域のWA

消防署一覧

千種消防署	TEL.764-0119	FAX.752-1119	熱田消防署	TEL.671-0119	FAX.681-0119
東消防署	TEL.935-0119	FAX.937-4468	中川消防署	TEL.363-0119	FAX.362-0119
北消防署	TEL.981-0119	FAX.915-0119	港消防署	TEL.661-0119	FAX.653-0119
西消防署	TEL.521-0119	FAX.532-0119	南消防署	TEL.825-0119	FAX.822-6133
中村消防署	TEL.481-0119	FAX.483-0119	守山消防署	TEL.791-0119	FAX.793-0119
中消防署	TEL.231-0119	FAX.222-0119	緑消防署	TEL.896-0119	FAX.891-0119
昭和消防署	TEL.841-0119	FAX.842-0119	名東消防署	TEL.703-0119	FAX.703-0104
瑞穂消防署	TEL.852-0119	FAX.852-6223	天白消防署	TEL.801-0119	FAX.806-0119

「出張! 家庭の防災教室」は、名古屋市消防局が行う自助力向上の促進事業です。

※このリーフレットは、古紙パルプを含む再生紙を使用しています。

家具の転倒防止



阪神・淡路大震災では、家は倒壊しなくても倒れてきた家具におしつぶされたり、割れたガラスによる負傷者が多数発生しています。建物が無事でも室内が散乱状態になれば、延焼火災から避難が遅れてしまうなど被害が拡大していきます。家具は垂直になるように置いて、重い物は下に収納してください。扉、引き出しは飛び出さないように、カギをかけるようにしましょう。

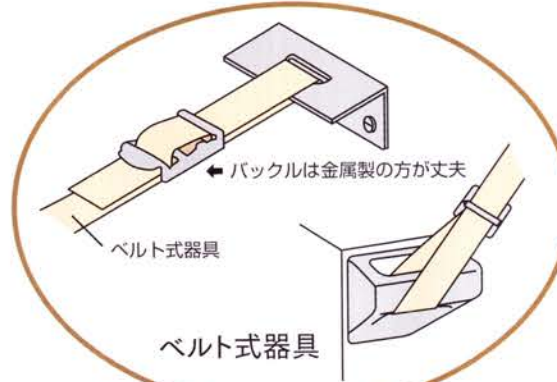
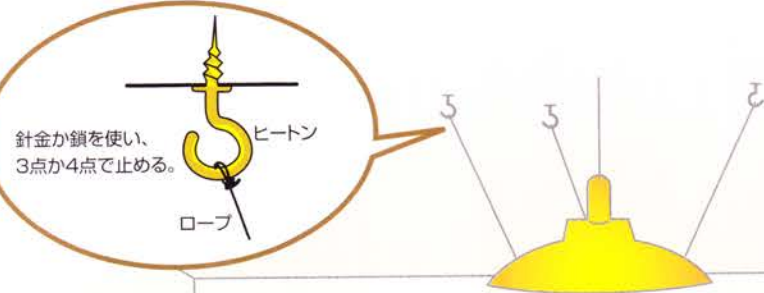

就寝位置や出入口と家具との関係

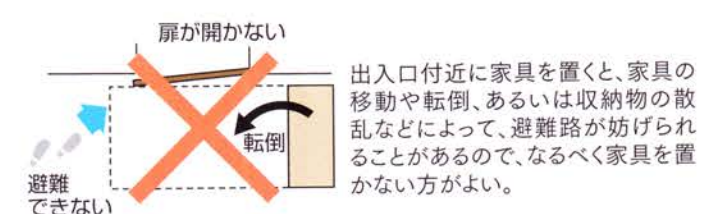
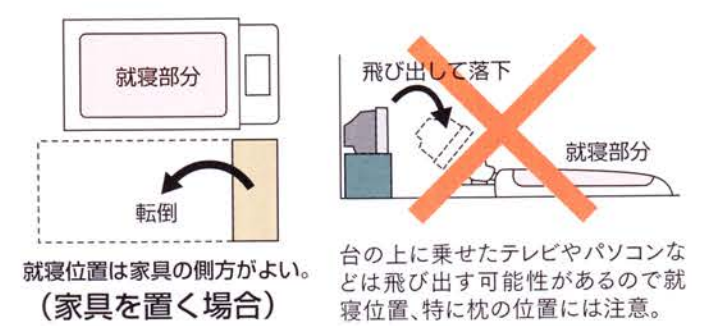

※スペースに余裕があれば寝室などには家具を置かず、安心できる部屋としましょう。

阪神・淡路大震災の犠牲者 8割が窒息死、圧死

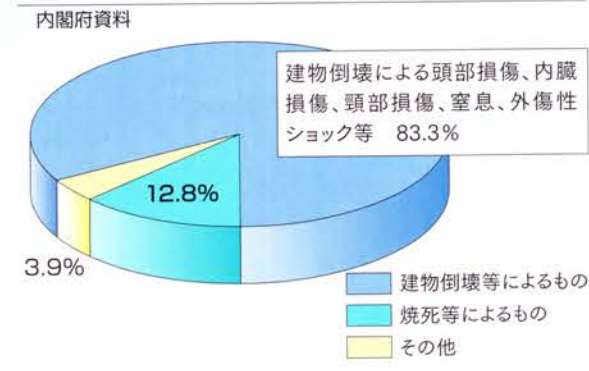

「神戸市内における検死統計」(平成7年 兵庫県監察医)より内閣府作成

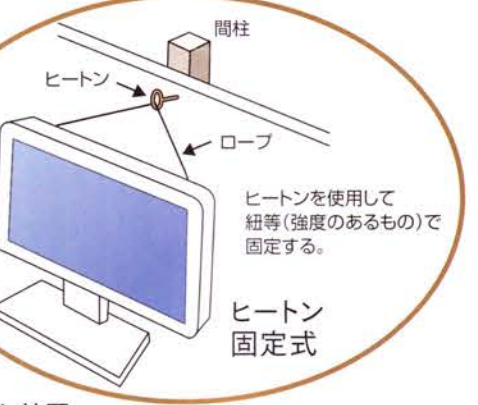
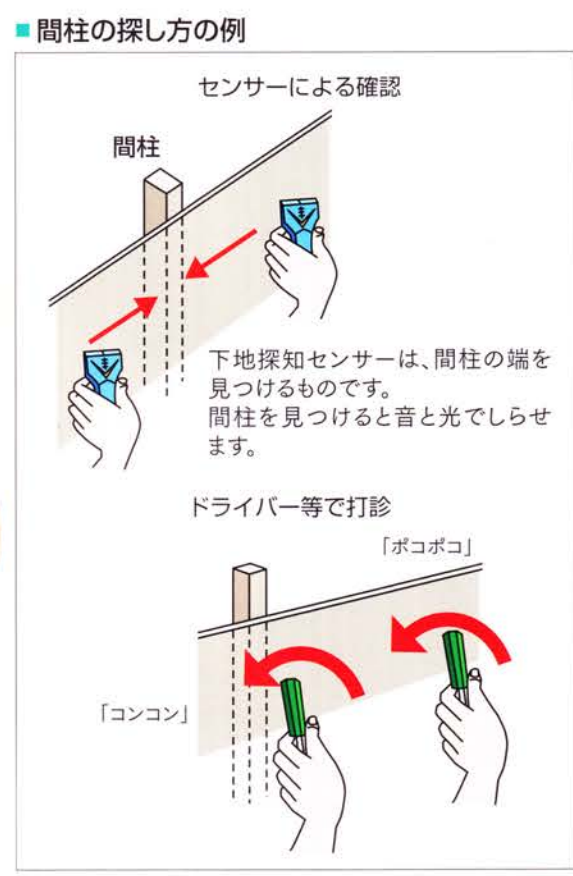
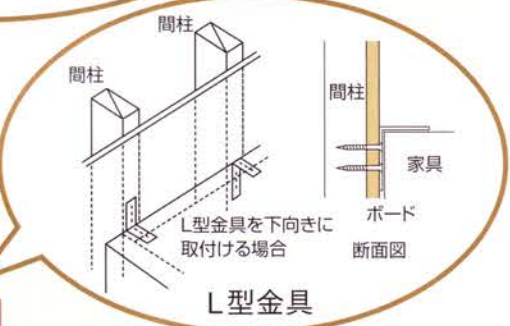
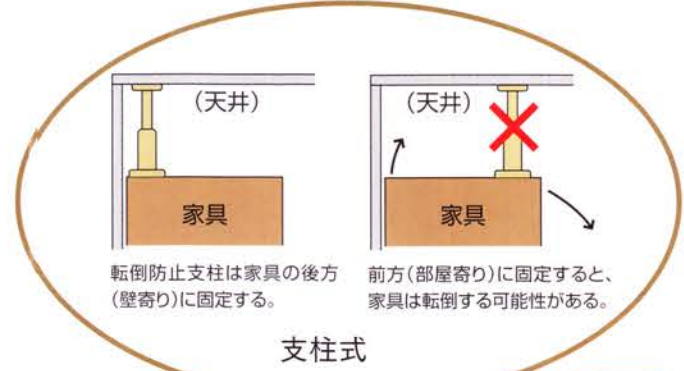

転倒防止器具の種類と効果

種類	効果	器具の効果
ストッパー式	家具の前下部にくさび状にはさみ込み、家具を壁側に傾斜させるタイプ	小
支柱式	壁や柱にネジ止めできない場合、天井との間に支柱を突っ張って固定するタイプ	器具の効果 ↑ 大
ベルト・チェーン・ワイヤー式	家具と壁にネジ止めた金具を、ベルトやチェーンなどで結んだタイプ	
プレート式金具	家具と壁にネジ止めた金具を、金属プレートなどで結んだタイプ	
L型金具	家具と壁を木ネジやボルトによって固定するタイプ(スライド式よりも固定式のほうが効果大)	

1

地震の基礎知識

名古屋市における南海トラフ巨大地震予想最大震度6強～7

(内閣府全国被害想定)

震度6強(港区以外) はわないと動けない。

固定していない家具の大半が移動し倒れる。
耐震性の低い木造家屋は傾き、倒れるものが多い。
大きな地割れ・地滑りが発生することがある。

震度7(港区).....耐震性の高い木造建物でも傾くことがある。

耐震性の低い鉄筋コンクリート造は倒れるものが多い。



津波避難.....津波による被害を避けるためには、津波の来ない高台にすぐ逃げる必要があります。

近くに高台がない場合や、高台へ逃げる時間がない場合など切迫した状況では、一時的に「津波避難ビル」へ逃げてください!

「南海トラフ巨大地震」による名古屋港への津波到達予想時間は、1時間43分です!



2

連絡方法

171 忘れてイナイ? 災害伝言171などと覚えてください。

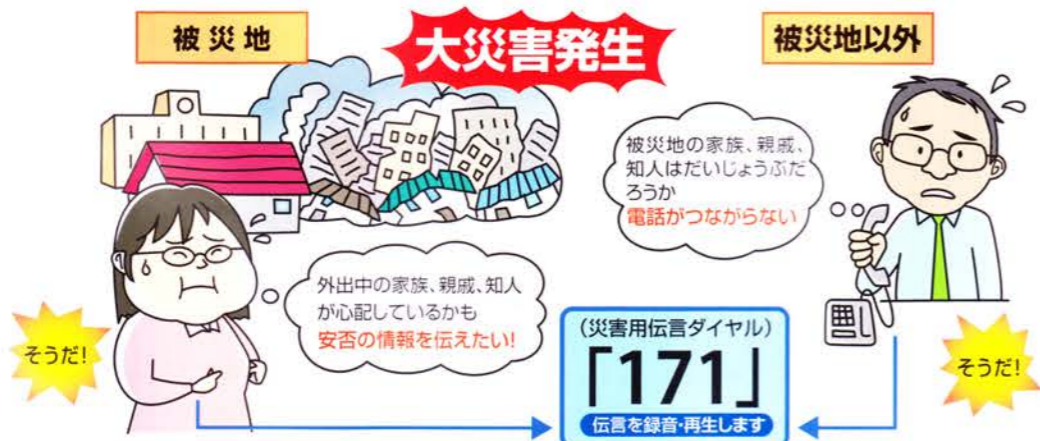

【利用方法】

「171」をダイヤルし、利用ガイダンスにしたがって伝言の録音・再生を行ってください。

提供開始や録音件数等、提供条件についてはNTTで決定し、テレビ・ラジオ等でお知らせします。

伝言蓄積数には限りがあります(最大10件)。

緊急の方以外の利用は控えてください。一般加入電話、公衆電話、携帯電話・PHS(共に一部事業者を除く)から利用できます。利用にあたっての契約等は一切不要です。

※電話のふくそうが予想される場合に提供が開始されます。

※発信場所から被災地まで通信料がかかります。

※他にも災害用伝言板サービス、災害用ブロードバンド伝言板「web171」があります。

3

電源遮断

「阪神・淡路大震災」では、地震発生当日の火災206件(全体出火件数285件の72%)。

電気による火災が85件(29.8%)と最も多く、電気ストーブや鑑賞魚用ヒーター等から火災が発生しています。(内閣府)

地震による出火防止のため、使用しているコンロをできるだけ早期に消火!

避難時にはブレーカー・コンセント・ガスの遮断!

誰がするのかあらかじめ決めておきましょう



4

備蓄非常持出品

ポイント① 荷物は最小限にまとめ、リュックサックに!

道路の渋滞や寸断で食料等の配送が困難な場合や、生産拠点の被災等により

最大約4800万ℓの飲料水が発災後3日間で不足

最大約3200万食の食料が発災後3日間で不足

毛布最大で約520万枚不足 (内閣府全国被害想定)

備蓄の量 家庭内備蓄7日分! 非常用持出品3日分!

食料品関係

- 飲料水(一人1日3ℓ必要)
- 乾パンやクラッカー
- レトルト食品・缶詰(はし・スプーン・缶切り・ナイフも忘れずに)
- 調味料・粉ミルク・ほ乳びん
- キッチン用ラップ(汚れた皿にかぶせて使える)
- 紙コップ・紙皿



防災用品

- 携帯ラジオ・帽子
- ヘルメット・防災ずきん
- ロープやノコギリ、バールなどの工具(人命救助・倒壊家屋の除去に役立ちます)
- 笛(倒壊家屋に閉じ込められたときに自分の場所を知らせるため)
- 軍手・防塵マスク・バケツ

貴重品

- 現金(小銭も必要)
- ※預金通帳や有価証券の写し
- ※健康保険証や免許証の写し
- 認印・印鑑
- カード類
- ※日頃は、写しを入れておき、避難するとき余裕があれば実物を持ち出しましょう。

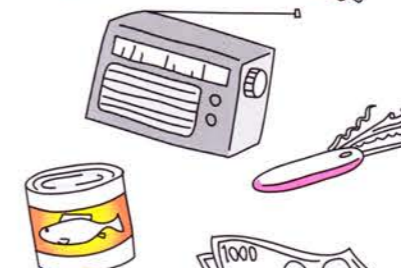

燃料及び照明器具

- カセットコンロ(予備用ガスボンベ)
- マッチ・ライター・懐中電灯(予備用電池)
- ローソク・なべ(コッヘル)

医療用品

- 三角巾・包帯・ガーゼ
- 消毒薬・ティッシュペーパー
- ウエットティッシュ
- 紙おむつ・生理用品・脱脂綿
- ドライシャンプー
- 携帯トイレ



衣類関係

- 下着(家族分)
- 衣類(長袖のもの)
- 雨具・タオル・毛布・寝袋

ポイント② 個人的に必要なものも忘れずに(常備薬や眼鏡の予備、入れ歯など)